

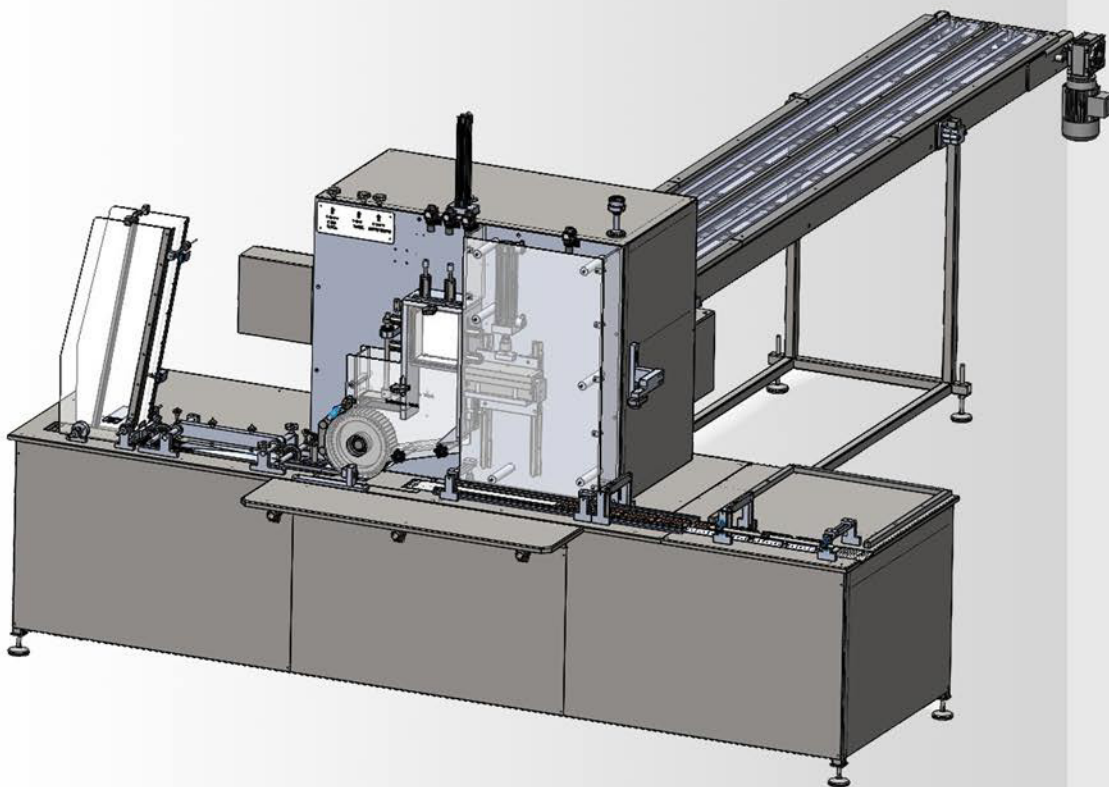

# ENGRILLEUSE AUTOMATIQUE AMP-PACK-500

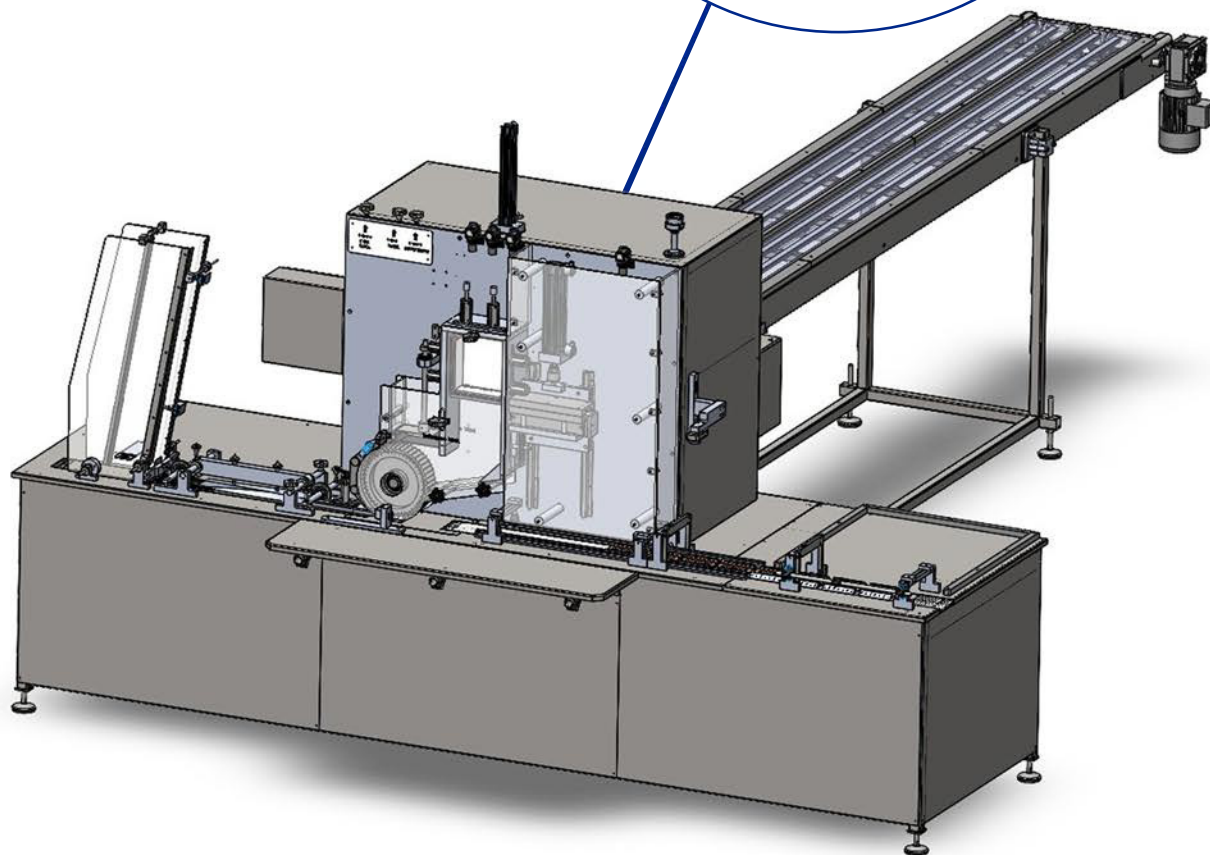

Jusqu'à  
30 000 ampoules  
par heure

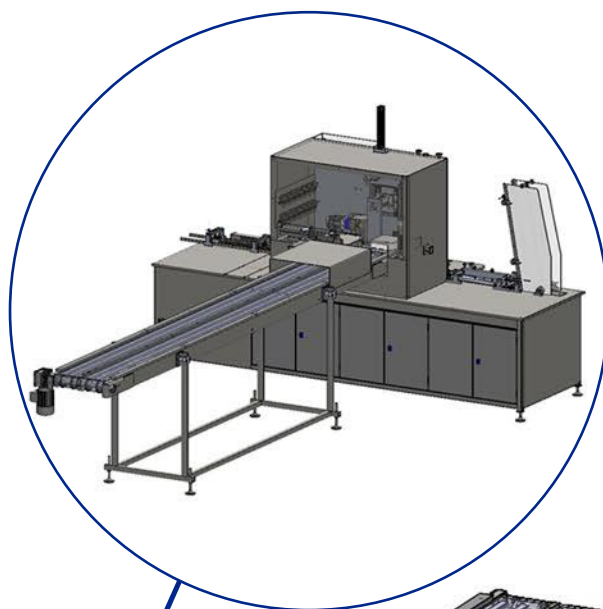

# ***AMP-PACK-500***



## **ENGRILLEUSE**

Dépose **automatique** d'ampoules

# AMP-PACK-500 : MÁQUINA COMPLETA



Introduction automatique  
des ampoules



Détection des pointes  
cassées

+  
+

+  
+

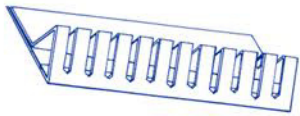

Mise en volume des  
chevalets



Evacuation des produits  
défectueux avec caméra

+  
+

+  
+



Dépose des ampoules par  
roue de disposition

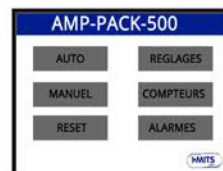

Commandée et contrôlée  
par HMI

La machine AMP-PACK-500 répond aux normes CE.

1- Alimentation  
des chevalets à plat



2- Mise en volume  
des chevalets



3- Positionnement  
des ampoules

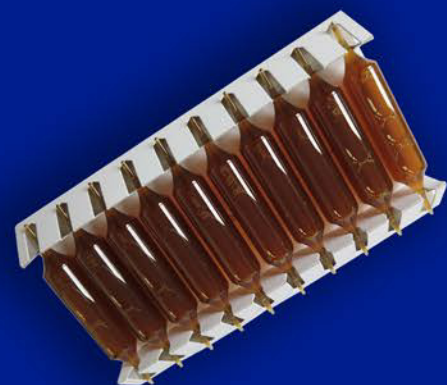

# Caractéristiques Techniques

## AMP-PACK-500

Cadence : jusqu'à 30 000 ampoules/heure

Format des ampoules : de 2 à 20 ml

Normes CE

PLC avec écran tactile couleurs

Alimentation des ampoules automatique par cristallisoirs

Dimensions (en mm) : (L) 3 380 x (l) 5 620 mm x (h) 2 200 mm

Poids : 1 600 kg (convoyeur inclus)

Puissance : 16 kVA

Branchement au secteur 400 V

Emissions sonores à 1m de distance <60 dB

## Automatique et polyvalente

## AMP-PACK-500

**Magasin réglable  
pour de nombreux  
formats de chevalets**



**Alimentation automatique  
des ampoules par  
cristallisoirs**







[www.mits-groups.com](http://www.mits-groups.com)



## **CONTACTEZ - NOUS**

*Pour toute demande ou complément d'information, contactez-nous*

### **MITS Group**

Service commercial

3, Avenue de la Coopération

86200 Loudun | FRANCE

Tél : +33 (0)5.49.22.85.13

Mail : [contact@mits-groups.com](mailto:contact@mits-groups.com)

[www.mits-groups.com](http://www.mits-groups.com)